

# Flamant

MANUFACTURED BY **nvb**



4080.--.70xx  
Batterie bain-douche 4 trous sans vidage  
4-gats bad-douche mengkraan zonder lediging  
4-hole bath and shower set without waste

Instructions de montage et  
titre de garantie

F

Montagevoorschriften en  
garantiebewijs

NL

Note of assembly and  
guarantee voucher

GB

# Index

Instructions de montage	3
Montagevoorschriften	4
Note of assembly	5
Plan	6
Titre de garantie - Garantiebewijs - Guarantee voucher	8

## COMPOSITION

1. Corps de batterie chaud
2. Corps de batterie froid
3. Bec de bain 200mm
4. Set de fixation du bec
5. Passe-flexible avec inverseur
6. Douche à main
7. Flexible 1,50m 1/2"x1/2"

## MONTAGE

Pour le montage, nous vous recommandons de bien consulter le plan aux pages 6 et 7.

Enlever soigneusement les bouchons (H et C) des manettes par une traction vers le haut, dévisser la vis centrale de chaque manette, ôter les manettes et dévisser la cloche du corps de batterie.

Placer par-dessous de la tablette le corps de batterie et remonter l'ensemble. Attention, le filetage de la cloche et du corps de batterie permettent de vous ajuster à l'épaisseur du plan du lavabo.

Avant de serrer correctement les éléments des corps de batterie, veillez à bien les positionner et à mettre, à la même hauteur, les boules des manettes avec la boule du bec pour une parfaite harmonie esthétique.

Il est impératif de monter correctement les arrivées d'eau aux entrées (en-dessous) des corps de batterie. Les sorties de côté doivent être raccordées au passe-flexible avec inverseur. Inverser les entrées avec les sorties endommagera irrémédiablement les mécanismes à disques céramiques.

Un doute ou une simple question? N'hésitez pas à nous contacter.

## **SAMENSTELLING**

1. Afsluitkraan warm
2. Afsluitkraan koud
3. Baduitloop 200mm
4. Bevestigingsset voor de bek
5. Slangdoorvoer met omschakelaar
6. Handdouche
7. Slang 1,50m 1/2"x1/2"

## **MONTAGE**

Wij vragen u ten stelligste de plannen op pagina's 6 en 7 te bestuderen vooraleer de montage aan te vatten.

Verwijder zorgvuldig het bovenste deksel (H en C) van de hendel door deze naar boven te verplaatsen. Schroef de centrale vijs los zodat de hendel verwijderd kan worden. Het onderstuk kan nu losgeschroefd worden van het lichaam.

Positioneer via de onderzijde van het werkvlak het lichaam in de opening en start met de wedersamenstelling van de stopkraan. Opgepast! Het draadeind van het onderstuk en het draadeind van het lichaam laten u een juiste positionering toe van de stopkraan.

Vooraleer de stopkraan onderaan het werkvlak volledig aan te draaien dient u er zorg voor te dragen dat de bol van de hendel op gelijke hoogte ligt als de bol van de bek.

Het is van wezenlijk belang de aanvoer van warm en koud water aan te sluiten aan de onderzijde van de stopkraan. De uitgangen aan de zijkant van de stopkraan dienen te worden verbonden met de slangdoorvoer met omschakelaar. Het omwisselen van deze aansluiting heeft tot gevolg dat u de keramische binnenwerken onherroepelijk beschadigd.

Neem contact met ons op bij twijfels of vragen hieromtrent

## COMPOSITION

1. Rim-mounted valve hot
2. Rim-mounted valve cold
3. Bathspout 200mm
4. The spout's fixing set
5. Ring for flexible with reverser
6. Handshower
7. Flexible 1,50m 1/2"x1/2"

## MONTAGE

We advise you to thoroughly read the blueprint delivered with the tap. The tread of the cover base and the valve makes possible the correct fitting to the washbasin's thickness.

Carefully take off the handles' caps (H&C) by pulling them out upwards. Unscrew the central screw of each handle, take off the handles and unscrew the bell of the rim-mounted valve.

Place the rim-mounted valve by inserting it under the shelf and fit the whole set up. Be careful! Before accurately tightening the pieces of the valve, please position them in order to set, at the same height, the handles' balls with the spouts' ball. It is mandatory to correctly adapt the water inlet to the matching inlets below the valve. The outlet on the side of the valve needs to be connected with the ring for flexible with reverser inlet. To swap the ways in and out definitely damages the mechanism with ceramic disks.

Should you wish additional information, please contact us.

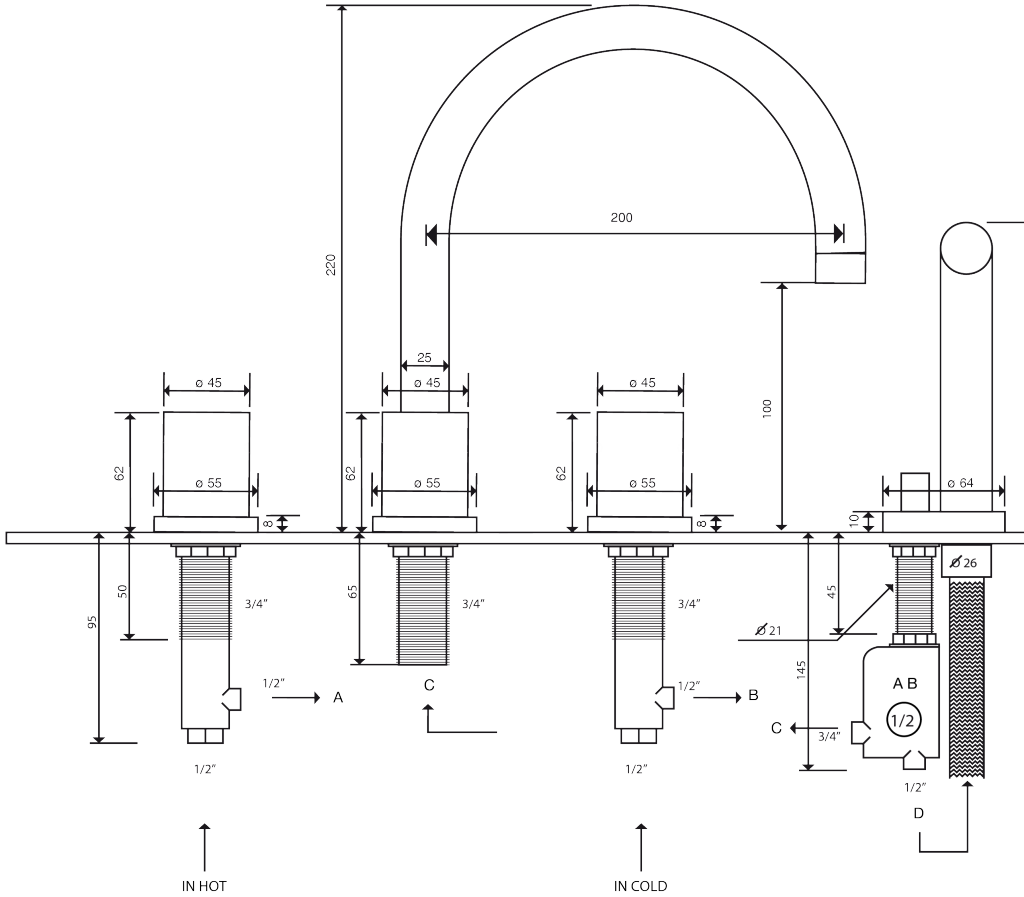

FLAMANT DOCKS COLLECTION



Batterie bain-douche 4 trous  
4-gats bad-douche mengkraan  
4-hole bath and shower set

Chrome ref. 4080.11.70XX  
Nickel mat ref. 4080.25.70XX

XX = BL (Black leather), BR(Brown leather)  
CO(Cognac leather), WO(Wood Oak)

TEMPLATE FOR DRILLING

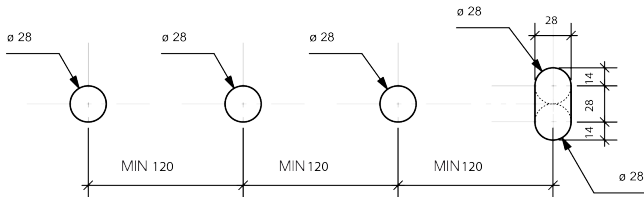

*Flamant*  
HOME INTERIORS

**rvb**<sup>®</sup>

Flamant Home Interiors NV  
Diebeke 19B  
9500 Geraardsbergen - Belgium  
T +32 (0) 54 41 54 75

Robinetterie rvb Kraanfabriek sa/nv  
Avenue Général Dumonceau 58  
B-1190 Brussels Belgium  
T +32 (0) 2 376 00 30

## Titre de garantie - Garantiebewijs - Garantie voucher

Votre titre de garantie repris sur la présente notice de montage ainsi que votre facture d'achat sont nécessaires pour revendiquer l'application de la garantie. Conservez-les soigneusement. Voyez les conditions de garantie dans le folder "Entretien et Garantie des produits".

Om uw waarborg tot garantie te kunnen opeisen, is het noodzakelijk uw aankoopfactuur samen met uw garantiebewijs zorgvuldig te bewaren. Zie de garantievoorwaarden in de folder "Onderhoud en waarborg van de producten".

Your guarantee voucher as your purchase invoice are necessary to claim the application of the guarantee. Preserve them carefully. You can find the guarantee conditions in the folder "Product Care and Guarantee".

4080. .70	
-----------	--



Taps for life

Avenue Général Dumonceaulaan, 58  
B-1190 Brussels, Belgium  
Tel: +32 2 376 00 30  
Fax: +32 2 332 08 54  
E-mail: [info@rvb.be](mailto:info@rvb.be)  
[www.rvb.be](http://www.rvb.be)